

# Blu

## Dokketeater

### BLAKKEN OG GRISEN BLIR SLAPPE

De som er med:

Hanen (røyker ikke)  
Grisen (røyker)  
Hunden Passopp (røyker ikke)  
Blakken (røyker)  
Hønemor (røyker ikke)

Dette er et lite spill om dyra på garden, og hva som hender med dem, når noen begynner å røyke. Det ligger ved mønster til dokker og et par forslag til plakater som nyttes i den siste delen av spillet. Elevene kan utvide denne delen med nye plakater og informasjon.

Spillet kan egne seg for klasser som vil spille for yngre elever ved skolen, for foreldre eller i klubber og lag.

Rettleiing om ulike scenearrangement finnes på side 19.

Spillet bør settes inn i en større ramme som omfatter opplysning om røyking og helse.

Læreren/lederen finner flere faglige opplysninger i heftet "Røyking og helse" og brosjyrer m.v. som skolen kan få gratis fra Statens tobakkskaderåd, Postboks 8025 Dep., Oslo 1 (tlf. 02/11 82 70). Rådet har også oversikt over tilgjengelig opplysningsmateriell.

HANEFAR: Kykeliky. Nå er det morgen på land og i by.

*(Grisen våkner)*

GRISEN: Å, vi kan vel sove litt til, nå som det er sommerferie?  
*(gjesper)*

*(Legger seg ned igjen)*

HANEFAR: Nei, vi har mye å gjøre i dag. Kykeliky.

*(Grisen reiser seg opp)*

GRISEN: Å, jeg sovner bare jeg tenker på lukearbeidet i jordbær-  
*(gjesper)* åkeren.

*(Grisen legger seg ned igjen)*

*(Hunden Passopp kommer inn med feiekost i handa)*

PASSOPP: Morn, hanefar.

HANEFAR: God morgen, Passopp! Endelig en som hører på kykeliky-  
vekke-klokka mi.

*(Grisen snorker lavt i bakgrunnen, og Passopp ser bort på den)*

PASSOPP: Sover Grisen ennå? Ja, ja, vi skal nok få den opp.

*(Han går bort til Grisen og begynner å plystre og feie foran den. Grisen våkner)*

GRISEN: Nøff, nøff.

PASSOPP: Unnskyld, men jeg skulle gjerne feie akkurat der du ligger.

GRISEN: Å, er du alt oppe?  
*(gjesper)*

PASSOPP: Alt? Sola står jo høyt på himmelen.

GRISEN: Ja, da er det på tide å få seg en matbit, nøff, nøff.

*(Grisen går)*

HANEFAR: Jeg skjønner ikke hva som er i veien med Grisen.

PASSOPP: Ikke jeg heller. - Og se på fjøset vårt. Det er ikke så koselig her som det var før. Da var alltid fjøset samlingsstedet. Nå er det dårlig luft der bestandig, enda jeg lufter godt hver eneste dag. Og vinduene kan du nesten ikke se ut av.

HANEFAR: Jamen vinduene trenger vel bare en grundig vask?

PASSOPP: Å nei, du, det er ikke det som er i veien. Det er ikke lenge siden jeg vasket dem, og nå er de like skitne igjen.

HANEFAR: Men det er vel ikke no' farlig det?

PASSOPP: Nei, ikke hvis det var det eneste. Men du skjønner det er andre merkelige ting også - det er noe som har hendt med dyra her på gården. De er blitt så annerledes - liksom, ikke så friske som de var før.

HANEFAR: Hva mener du med det?

PASSOPP: Du kan jo se selv.

*(Blakken kommer med pipe i munnen)*

PASSOPP: God morgen, Blakken! Hvordan har du det?

BLAKKEN: Å, -jeg-føler-meg-ikke-helt-bra.

HANEFAR: Noe bestemt som er i veien?

BLAKKEN: Jobben-går-så-trått-, -jeg-får-ikke-arbeidet-unna. Ikke-  
*(hoster* greier-jeg-å-stå-opp-ved-soloppgang-lenger-heller, -og-  
*og støn-* det-som-jeg-alltid-greide-før.  
*ner)*

PASSOPP: Har du vært hos doktoren?

BLAKKEN: Ja, -og-han-sa-at-det-er-noe-i-veien-med-pusting-  
min.  
(*hoster og støn-  
ner*)  
Hørt-sånt-tøys. Nei, -jeg-tror-det-bare-er-vårslapphet/  
det kalde vinterværet e.l., -jeg. -Men-nå-må-jeg-skynde-  
meg-på-jobb, -ellers-blir-jeg-aldri-ferdig. (Sett inn  
annet ord hvis vårslapp ikke passer)

(*Han puster tungt og går*)

PASSOPP: Vårslapphet (e.l.) du liksom.

HANEFAR: Også han som var den beste arbeidshesten her på gården.

PASSOPP: Hadde det bare vært han. Men det er flere her på gården  
som er i vanskeligheter.

HANEFAR: Jeg tror jeg stikker av før det hender meg noe.

PASSOPP: Det er det jeg ikke skjønner: Hvorfor er det ikke noe  
i veien med deg og meg? Vi har bodd i fjøset i mange år  
og aldri blitt syke, hvorfor?

HANEFAR: Vi skal vel bare være takknemlige for det!

PASSOPP: Takknemlige du liksom. Jeg er glad i denne gården og i  
alle vennene mine, og jeg vil ikke se dem lide slik.  
Jeg vil finne ut hvorfor alt dette vonde hender.

HANEFAR: Ja, da skal du få noe å gjøre. Men lykke til. Jeg får  
vel komme meg hjem til hønemor og kyllingene våre. Men  
hvis du finner ut noe, må du si fra.

PASSOPP: Ja, selvfølgelig.

(*Hanefar og Passopp går hver til sin kant.*

*En halvmåne går over scenen.*

*Grisen går over scenen og kaster fra seg en sigarettstump.  
på innsiden av scenen. Passopp kommer snusende inn,  
oppdager sigarettstumpen og snuser på den)*

PASSOPP: Atsjo!!! Hva er dette for noe?

*(Han snuser på sigaretten en gang til)*

PASSOPP: Au-u-u-u!!!

*(Hanefar og hønemor kommer inn på scenen)*

HANEFAR: Hva er det som har skjedd?

PASSOPP: Jeg brente meg på en glødende sigarettstump.

HANEFAR: Det er sikkert Blakken eller Grisen som har kastet den fra seg.

HØNEMOR: En vakker dag kommer de til å sette fyr på hele gården.  
*(skarpt)*

PASSOPP: Nå har jeg det!

HØNEMOR: Hva da?

PASSOPP: Grunnen til at alt har blitt så annerledes her på gården.

HANEFAR: Få - høre.

PASSOPP: Røyking selvfølgelig.

HANEFAR: Men er det noe farlig det, da?

PASSOPP: Ja, det er farlig å røyke.

HANEFAR: Hvordan vet du det?

PASSOPP: Jeg har nettopp fått noen plakater og hefter som forteller om hvor farlig det er å røyke.  
Men dere, la oss få tak i Blakken og Grisen og snakke litt med dem om røyking.

HANEFAR: Jeg skal hente dem.

*(Hanefar går ut)*

HØNEMOR: Kan ikke du vise oss noen plakater også, Passopp?

PASSOPP: Jo, det kan jeg gjøre. Jeg har dem her i kofferten min.

*(Hanefar, Grisen og Blakken kommer)*

BLAKKEN: Hva-skal-dette-bety? -Har-det-skjedd-noe-galt?

GRISEN: Tenk å vekke meg så tidlig i dag også.

*(gjesper)*

PASSOPP: Dere lurer sikkert på hvorfor jeg har samlet dere.

GRISEN: Ja, tenk det gjør vi. Jeg håper virkelig du har en  
*(spisst)* viktig grunn for det.

PASSOPP: Ja, det har jeg. Jeg begynner å bli alvorlig redd for  
det som skjer her på gården.

HØNEMOR: Hva da?

PASSOPP: Se på fjøset for eksempel, og legg merke til "kondisen"  
til Blakken.

BLAKKEN: Ja,-det-er-bare-elendigheten.  
*(hoster)*

GRISEN: Kanskje du har funnet ut noe om grunnen?

PASSOPP: Ja, nemlig.

Alle dyra  
i kor: Fortell, fortell.

*(Passopp tar opp 1. bilde: "Passiv røyking")*

PASSOPP: Det første jeg la merke til var at det alltid var dårlig  
luft i fjøset.

GRISEN: Ja, men vi lufter jo to ganger om dagen, jo.

PASSOPP: Men det lukter røyk der inne bestandig. Det kjenner vi som ikke røyker.

.....

Vet dere forresten hva passiv røyking er for noe?

HANEFAR: Ja, det er å puste inn røykeluft.

PASSOPP: Ja, at de som ikke røyker puster inn røykfylt luft.

HØNEMOR: Er det farlig å puste inn sånn luft - passivt?

PASSOPP: Ja, jeg vet at det er mange som blir syke i røykfylte rom.

HØNEMOR: Hvordan syke, da?

PASSOPP: Noen får vondt for å puste, noen begynner å klø i øynene, mens andre igjen får vondt i hodet eller halsen. Små barn blir mer forkjølet hvis de må puste i luft som inneholder tobakksrøyk.

HANEFAR: Dette var mye på en gang.

BLAKKEN: Så-var-det-meg,-da. -Doktoren-sa-det-var-noe-i-veien-med-pusting-en-min.

GRISEN: Og jeg da som alltid er trøtt og sliten. Kan alt dette ha noe med røykingen vår å gjøre?

(Passopp tar opp 2. bilde: "Kondisjon")

PASSOPP: Hele tiden er kroppen vår avhengig av at den får tilstrekkelig med oksygen ført rundt med blodet. Når vi anstrenger oss, krever kroppen mer oksygen. Hjertet øker da tempoet.

Den som røyker eller puster i tett tobakksrøyk, får i seg gassen som tar noe av den plassen oksygenet skulle ha i blodet.

Røyking kan påvirke kondisjonen, og øke påkjenningen på hjertet.

GRISEN: Men hva skal vi gjøre da?

PASSOPP: Svaret er kort og godt: Slutt å røyke!

GRISEN: Men Passopp, du vet ikke hva du snakker om, du som ikke røyker selv.

*(Passopp tar opp 3. bilde: "Ned med røyken")*

PASSOPP: Jo, jeg forstår at det er vondt å kvitte seg med en gammel vane. Men nå må vi være sterke. Vi må vinne over tobakken, som har ødelagt så mye for oss.



## OVERSIKT OVER MØNSTER

(Rekkenumrene står på mønstrene for de forskjellige kroppsdelene m.v.)

### GRIS-mønster 1A, 2A og 3A

Nr. 1 - fire ørelapper, 2 - to fotsålelapper, 3 - snutelapp, 4 - to øyne i hvit filt, 5 - to pupiller i svart filt, 6 - to nesebor i svart filt, 7 - to kroppsstykker, 8 - understykket.

### HANE OG HØNE-mønster 1B og 2B

Nr. 9 - montert hane, 10 - isoporkule m. snitt og stokk, 11 - to hakelapper i rød filt, 12 - to kamstykker i rød filt, 13 - fire vingestykker, 14 - flere halefjær i papp, 15 - to øyestykker i hvit filt, 16 - to pupiller i svart filt, 17 - fire nebbstykker i rød filt.

### HEST-mønster 1C og 2C

Nr. 18 - montert hestehode, 19 - sokk til hestehode, 20 - stykke i rød filt til innvendig munn, 21 - to nesebor i svart filt, 22 - to røde ørestykker og to av en annen farge (to forskjellige limes sammen) 23 - to øyne i hvit filt, 24 - to pupiller i svart filt, 25 - to øyelokk i f.eks. brun filt.

### HUND-mønster 1D og 2D

Nr. 26 - montert hund, 27 - montert hode, 28 - fire ørelapper, 29 - to snutelapper, 30 - to halestykker, 31 - to kroppsstykker.

### VI LAGER SCENE-mønster 1E

Nr. 32 - scene i døråpning, 33 - scene på bord, 34 - scene bak bord, 35 - scene av høydestativ.

### PLAKATER TIL OPPSUMMERINGA

Det ligger ved utkast til tre plakater trykt på papir til bruk i siste delen av stykket. De må i tilfelle limes opp på kartong - eller papp-plater. Best er det om elevene tegner sine egne plakater direkte på papp eller kartong.

Materiale:

Et fast stoff av lyserød farge, filt eller knapper til øyne, bomull og tøyrester.

Utstyr:

Saks, nål og tråd (symaskin) og lim.

NB: Se mønster på de to neste sidene.

Husk å legge til sømmingsmann på stykke 2,3,7 og 8.

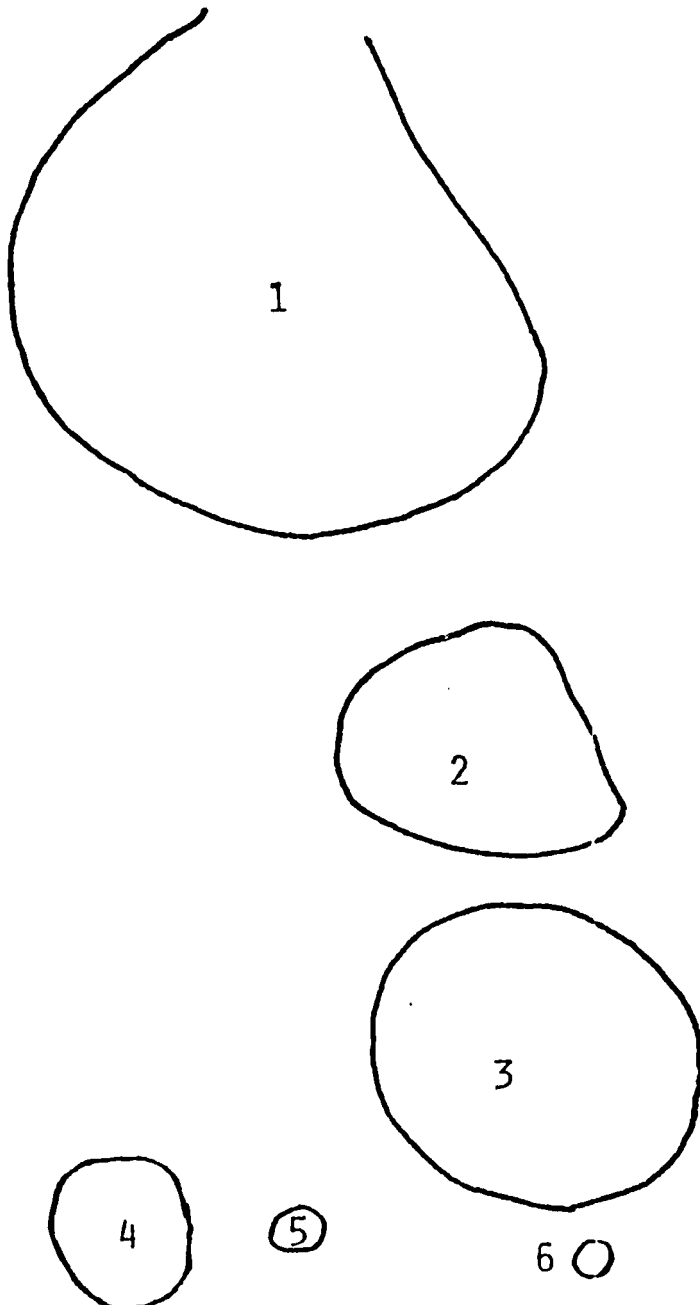

1. Klipp ut etter mønsteret.
2. Sy grisens sidestykker sammen fra snuten - over ryggen ned til halen. Sy understykket til.  
NB: Ikke sy prikket linje på stykke 7 og 8.
3. Sy i fotsålene. Stapp bomull i bena, så får de litt mer fasong.
4. Sy i snuten.
5. Ørene limer du to og to sammen og syr dem til oppå hodet.
6. Fest til slutt øynene. Du kan enten bruke filtøyne eller du kan bruke mørke knapper.
7. Til slutt stapper du tøy-filler inni grisen så den får fasong og syr igjen åpningen.

G R I S

Mønster 2A

7

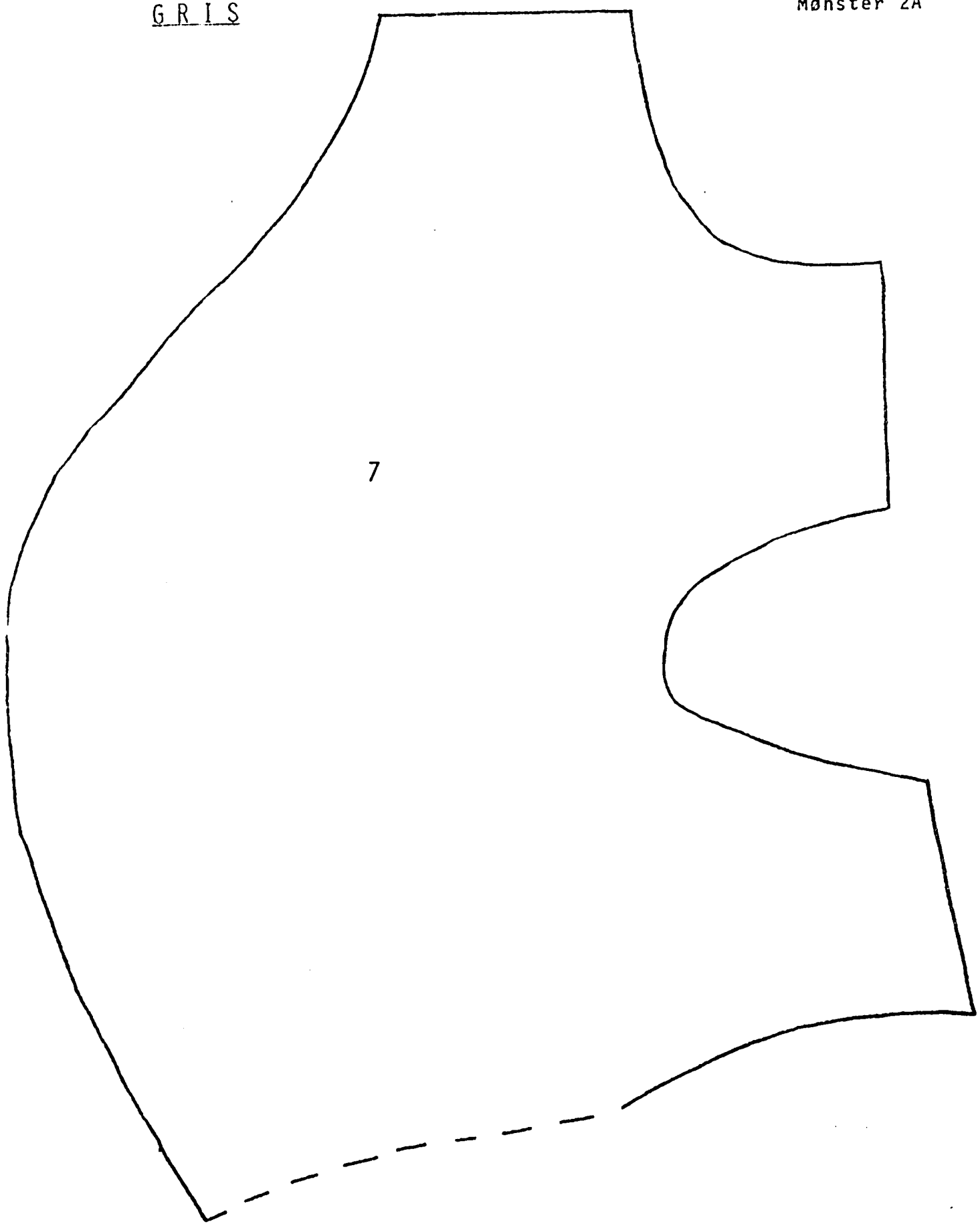

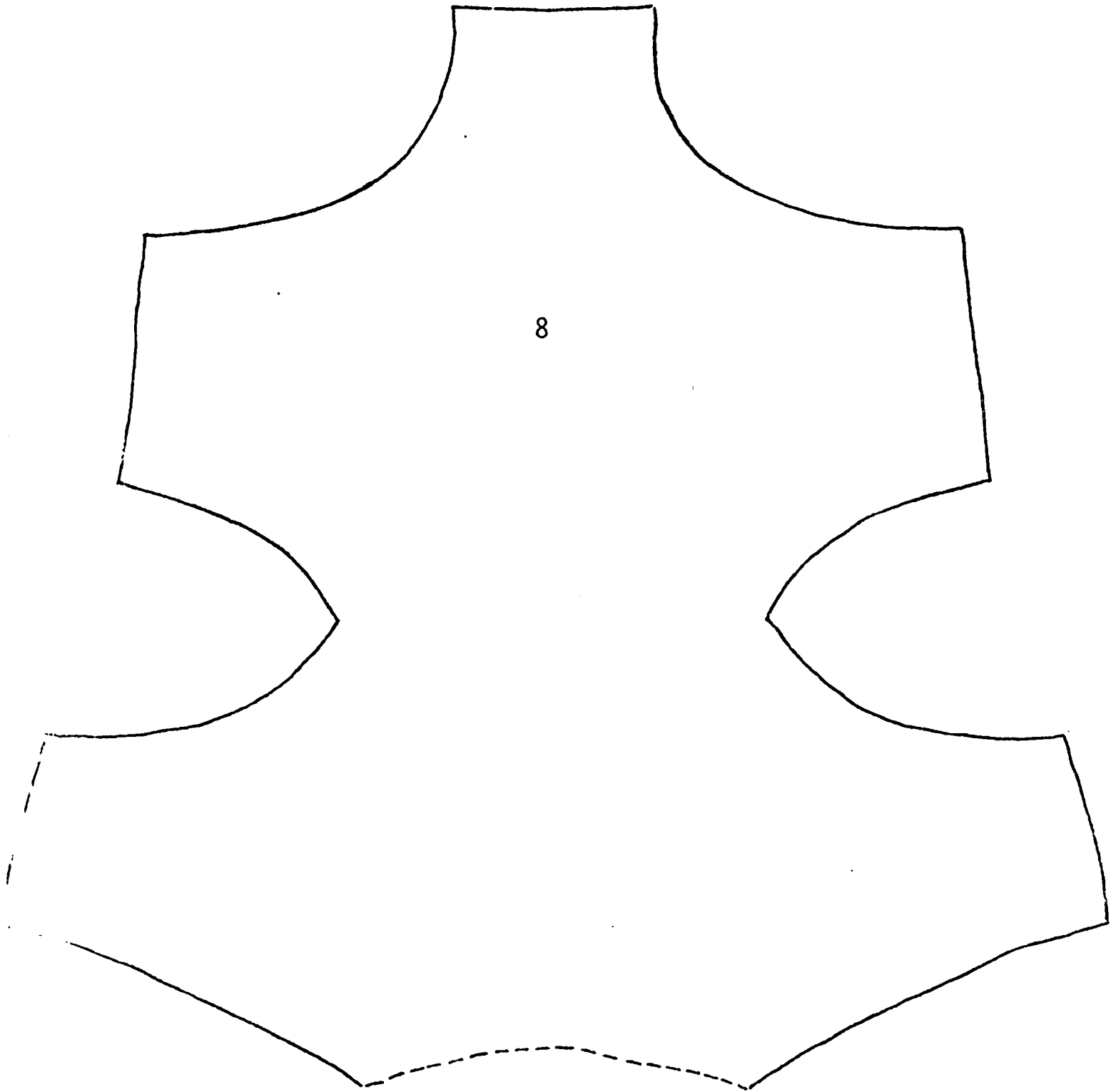

Materiale:

Isoporkule med diameter 7 cm til hanen og 5-6 cm til høna, (isoporkuler får du kjøpt i hobby-forretninger e.l.), en rund stokk, en kjøkkenpapirrull, filt til kam, øyne, nebb, vinger og kropp, papp til halefjærene.

Utstyr:

Kniv, saks, lim (NB! lim på cellulosebasis oppløser isoporen, men vanlig hobbylim på vannbasis er utmerket), små stifter/

knappenåler og fargeblyanter.

NB: Se mønster på neste side.

Husk å legge til sømmingsmonn på stykke 17.

1. Lag et hull i isoporkula stort nok til stokken og lim isoporkula på stokken.

2. Skjær et snitt ned i isoporkula der kammen skal festes.

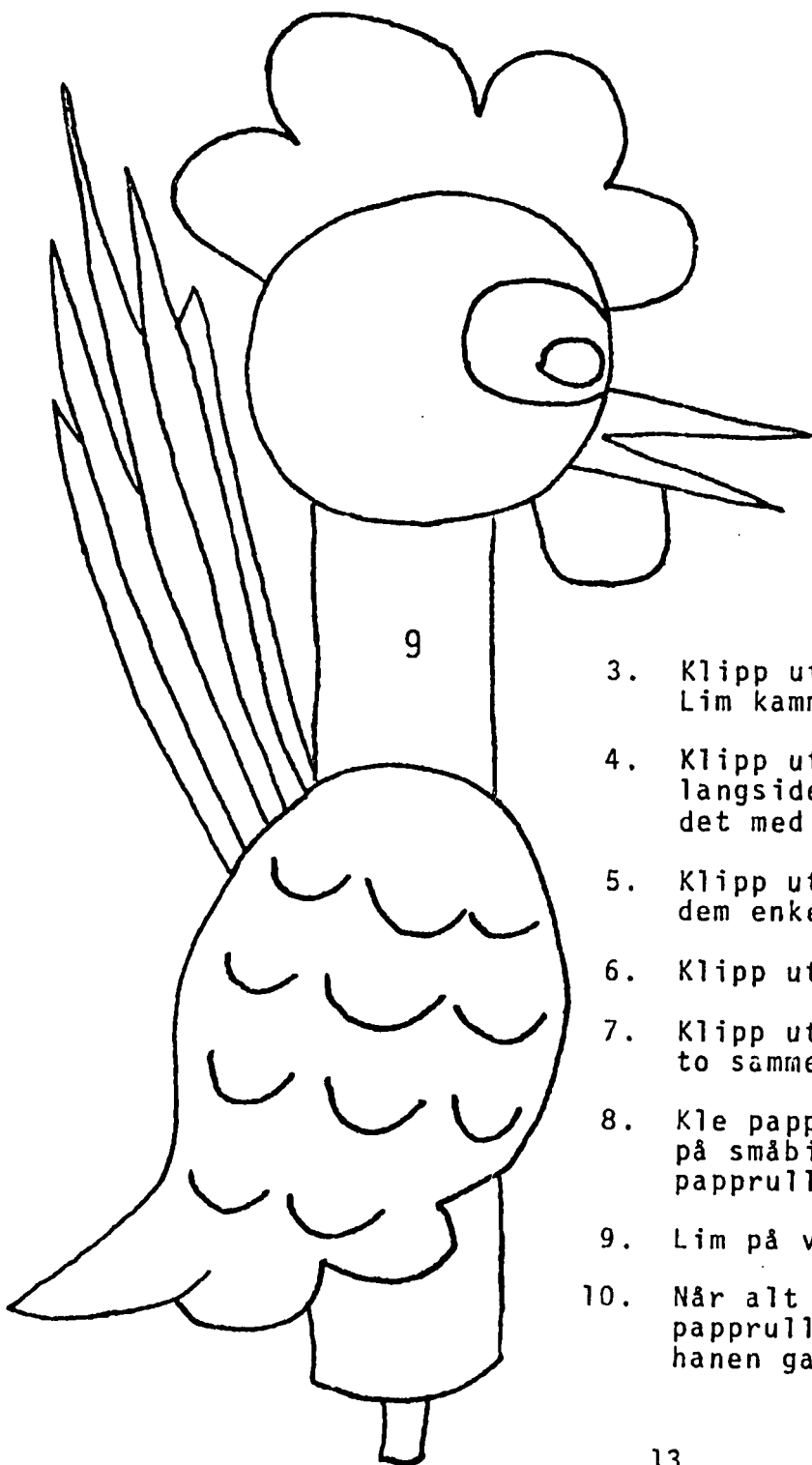
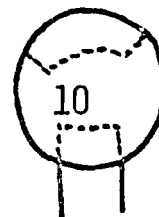

3. Klipp ut kammen og lim delene sammen. Lim kammen til snittet i isoporkula.

4. Klipp ut nebbet og sy delene sammen i langsidene. Stapp det med bomull og fest det med små stifter eller knappenåler.

5. Klipp ut de to røde hakelappene og fest dem enkeltvis under nebbet.

6. Klipp ut vingene. Lim to og to sammen.

7. Klipp ut halefjærene av papp. Lim to og to sammen og fargelegg dem.

8. Kle papprullen med filt, enten ved å lime på småbiter tett i tett eller kle hele papprullen med et tøyestykke.

9. Lim på vinger og halefjær.

10. Når alt er tørt, putter du hodepinnen inni papprullen, og dermed har du en hane. Når hanen galer, kan du la den strekke hals.

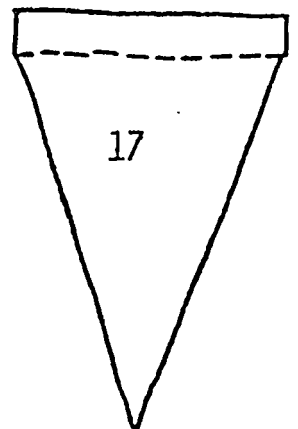
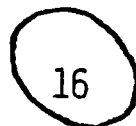
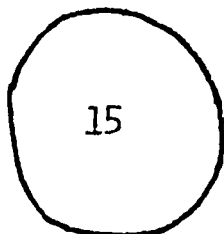
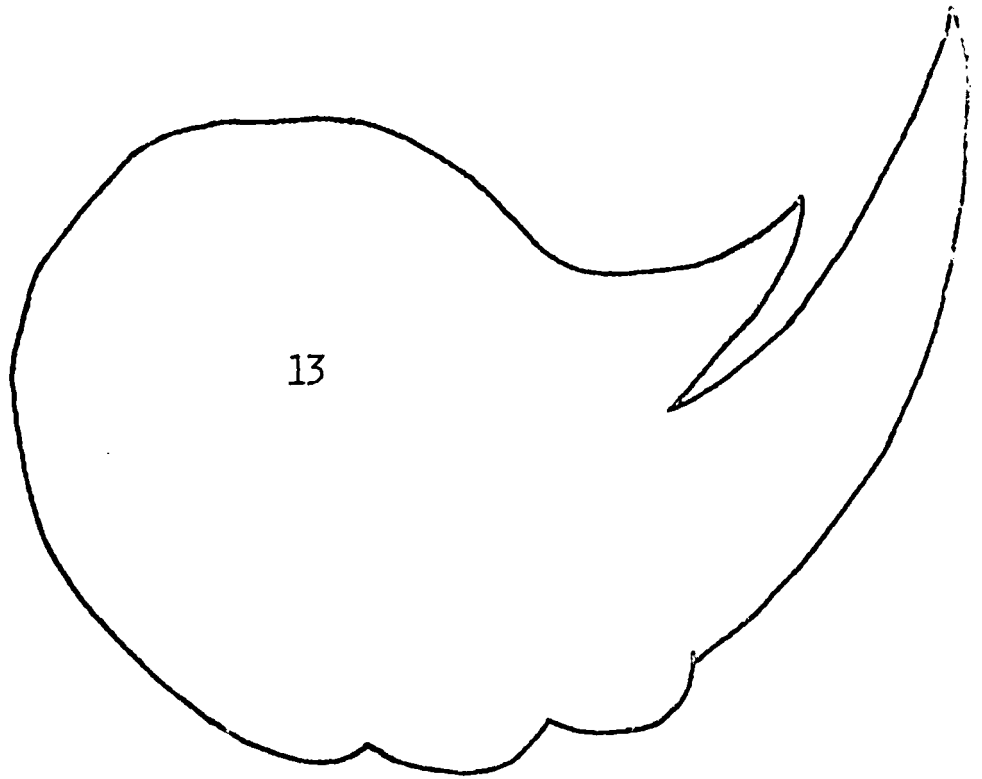
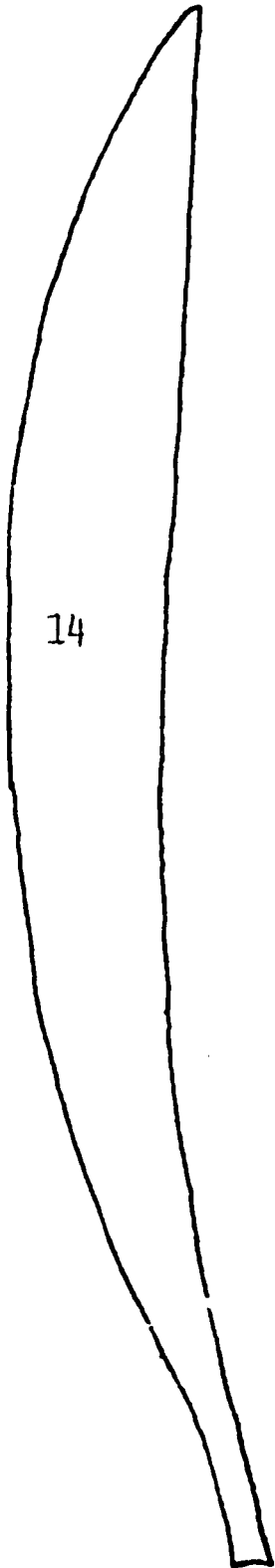
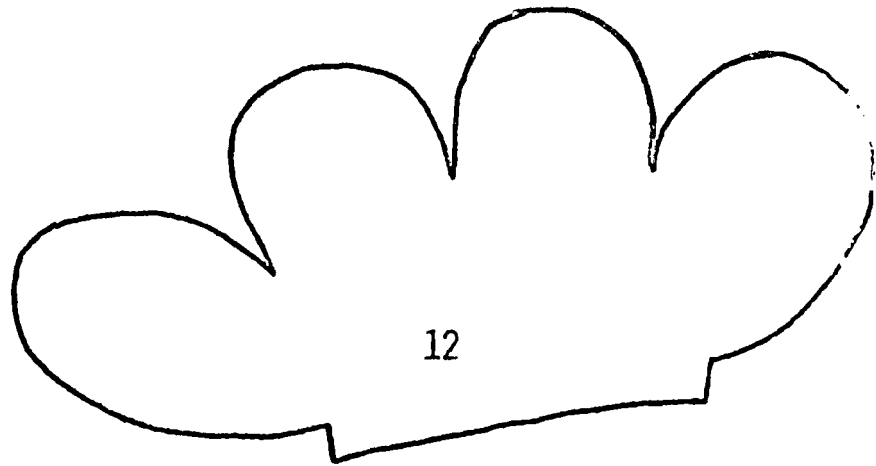
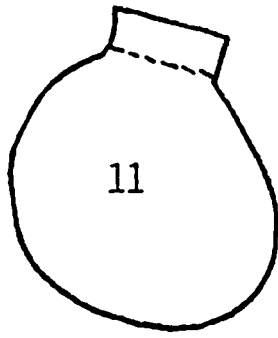

14

Materiale:

En ullsokk, litt rødt stoff, filt til øyne, øyelokk, nesebor og munn, garn til manen og papp til tenner.

Utstyr:

Saks, synål, stoppenål, tråd og lim

NB: Se mønster på neste side.

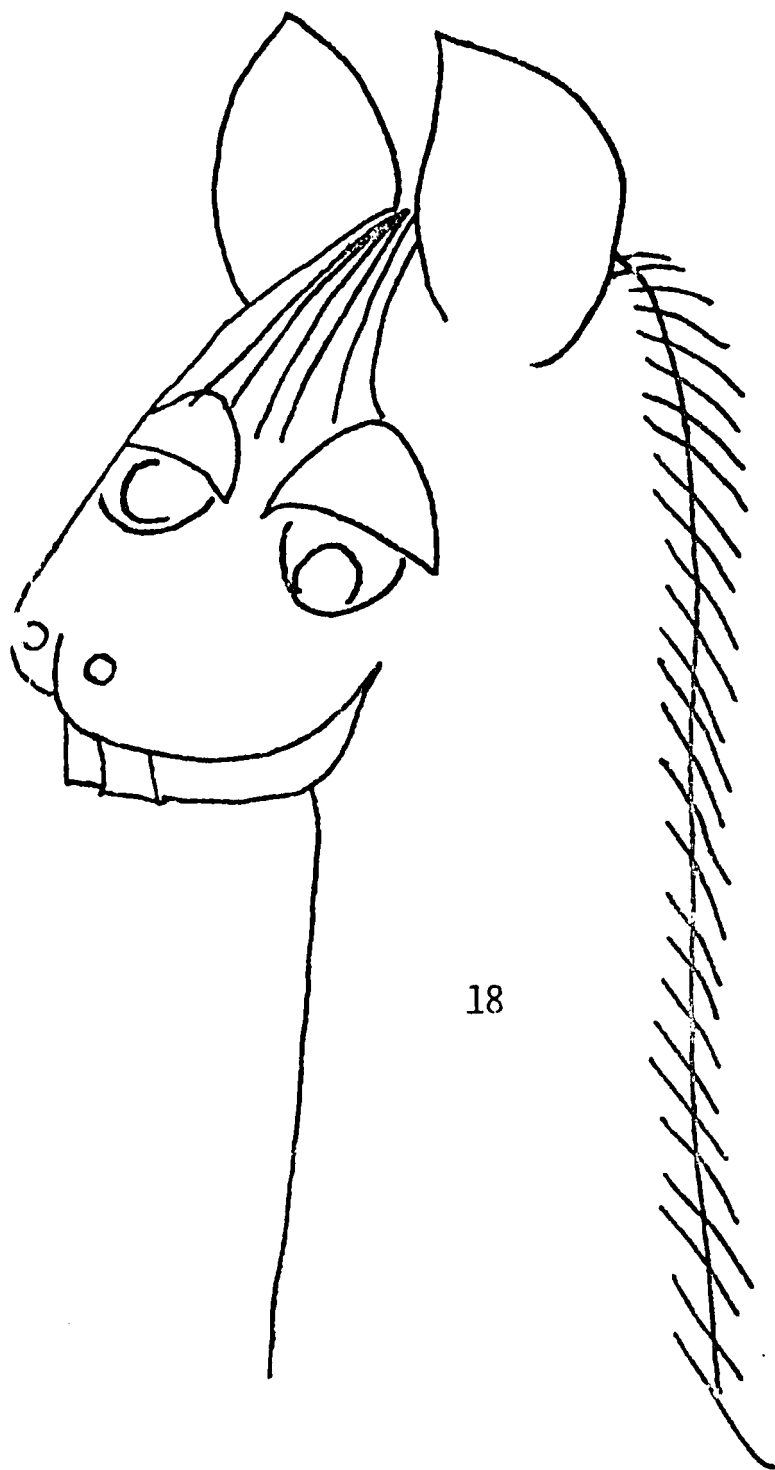

18

1. Klipp sokken opp i tåa til munn. Her må du nok kante med sik-sak-maskin eller sy med handa, så det ikke rakner.
2. Nå syr du rød filt inn i hullet du klippede i tåa, og dette blir hestens munn.
3. Så syr du på ørene som er røde på den ene sida.
4. Deretter klipper du ut øynene og limer de sorte pupillene på det hvite. Så limer du øynene på og limer øyelokkene slik du ser på bildet.
5. 2 sorte nesebor limer du på helt framme på snuten.
6. Manen kan du lage av garn. Vil du at hesten skal ha tenner, klipper du dem ut i papp og limer dem på.

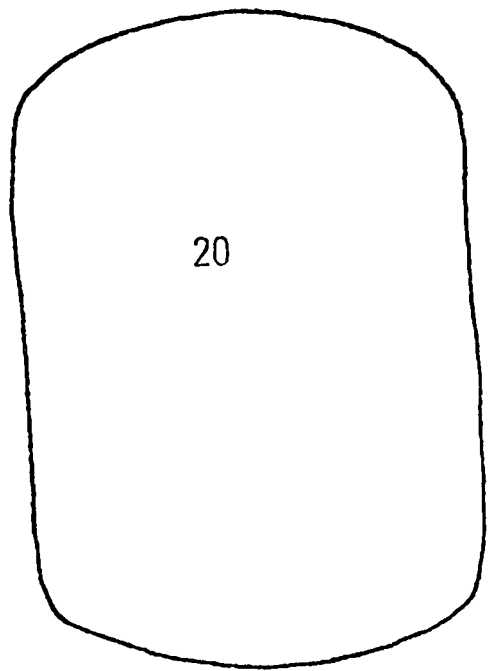
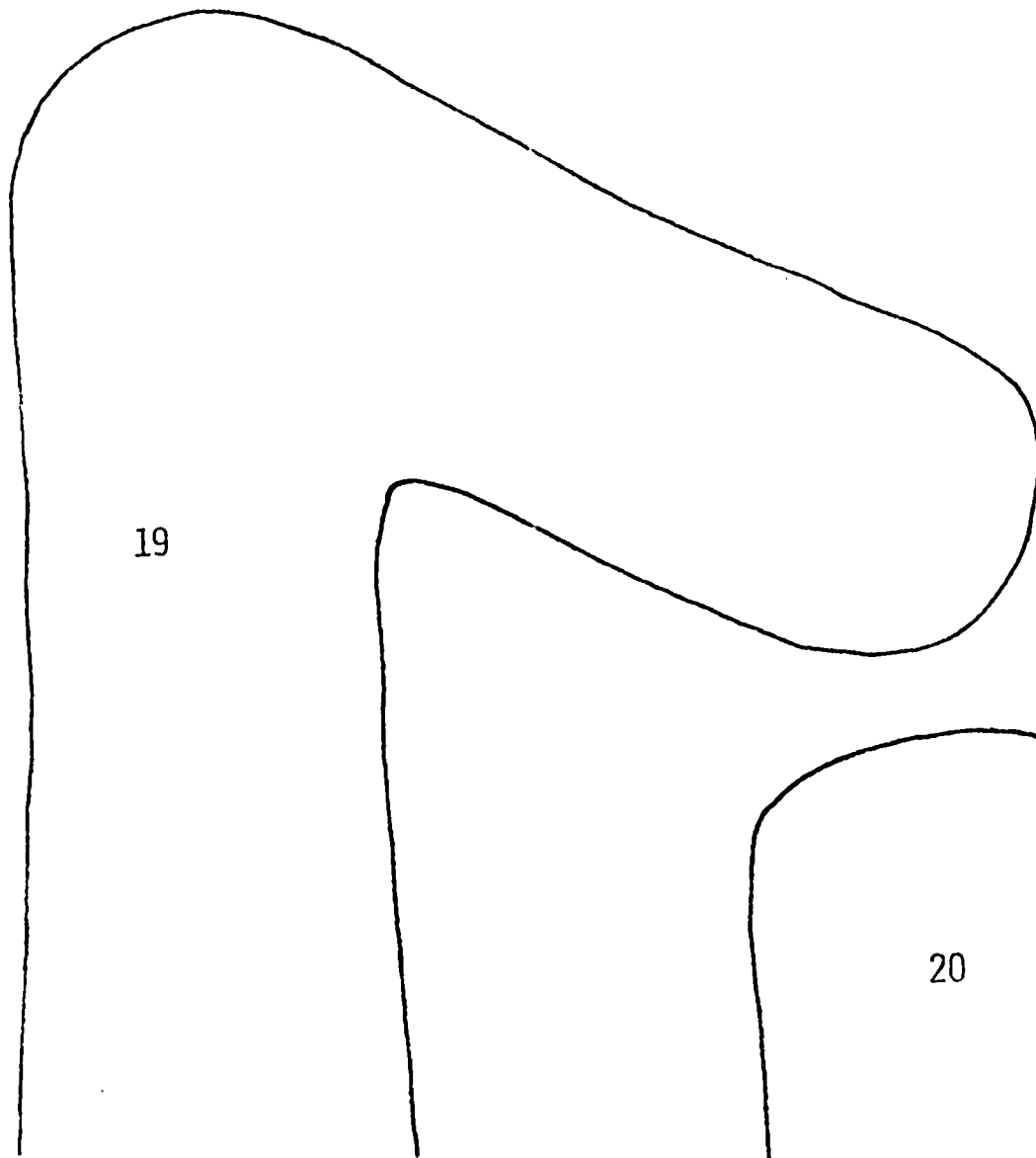

21 ○

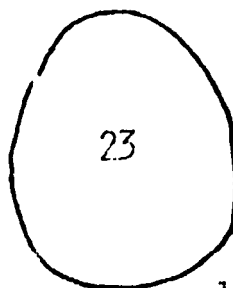
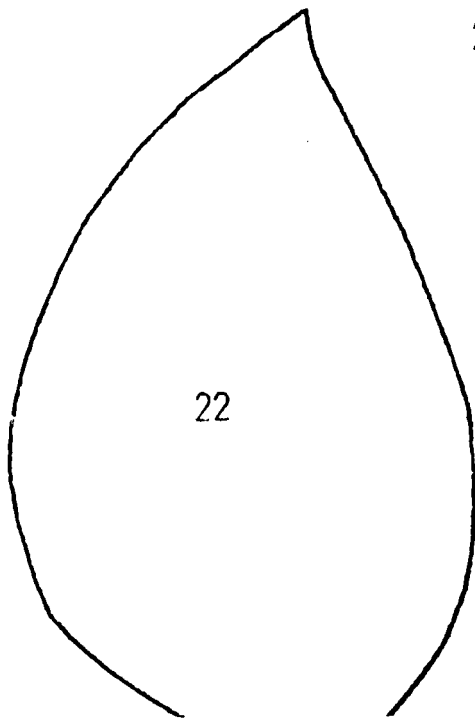

16

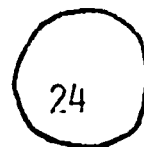



## Materiale:

En isoporkule med diameter ca. 9 cm., en rull, f.eks. fra en tom kjøkkenpapirrull, en nylonstrømpe, litt bomull, stoff til kroppen, f.eks. teddstoff, filt eller knapper til øyne.

## Utstyr:

Kniv, saks, nål, tråd, lim (NB! lim på cellulosebasis oppløser isopor, men vanlig hobbylim på vannbasis er utmerket.)

NB: Se mønster på neste side. Husk sømmingsmann på alle delene.

1. Lag et hull i isoporkula som passer til papirrullen. Lim rullen til isoporkule.
2. Trekk isoporkula med stoff, eventuelt dobbelt lag av en nylonstrømpe.
3. Klipp øret og snuten.  
Øret: Legg to og to deler på hverandre og sy sammen.  
Snuten: Sy sammen og stapp den med bomull.
4. Sy snute og ører på slik det er vist på illustrasjonen.

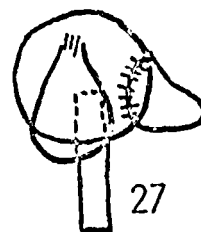

5. Klipp ut 2 hundekropper, og vrangsy dem i hver side.
6. Fest hodet til kroppen.
7. Klipp ut halen og sy den sammen. Stapp den med bomull. Sy halen på kroppen.
8. Øyne kan lages av filt, eller du kan bruke knapper

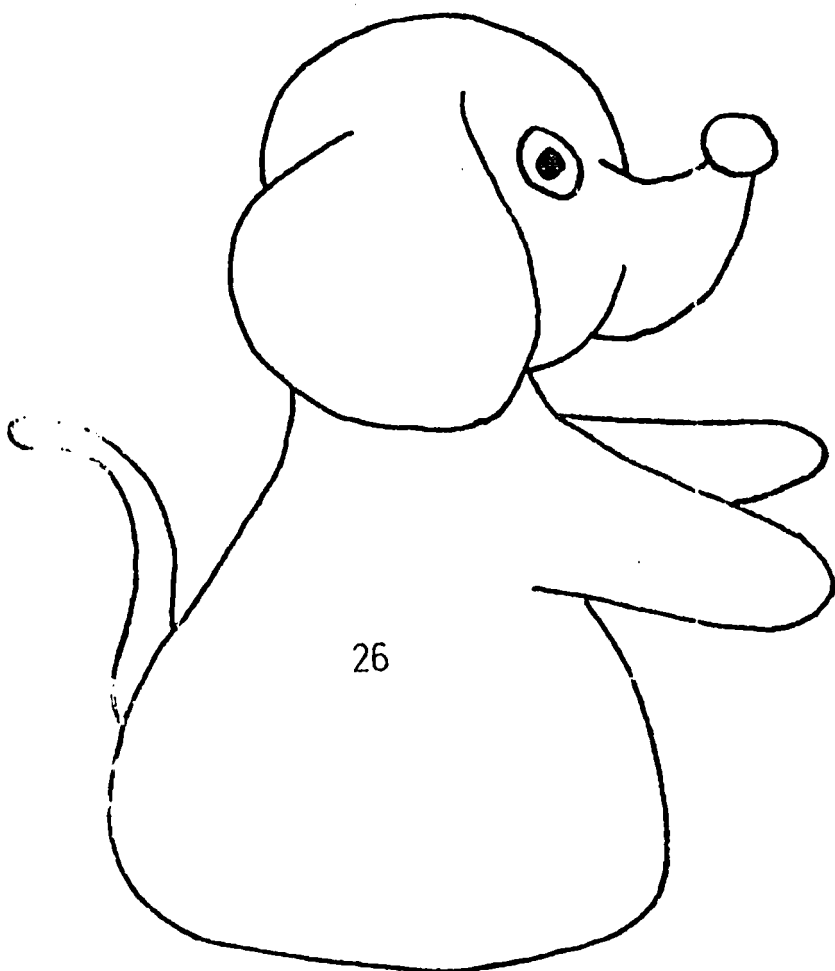

18

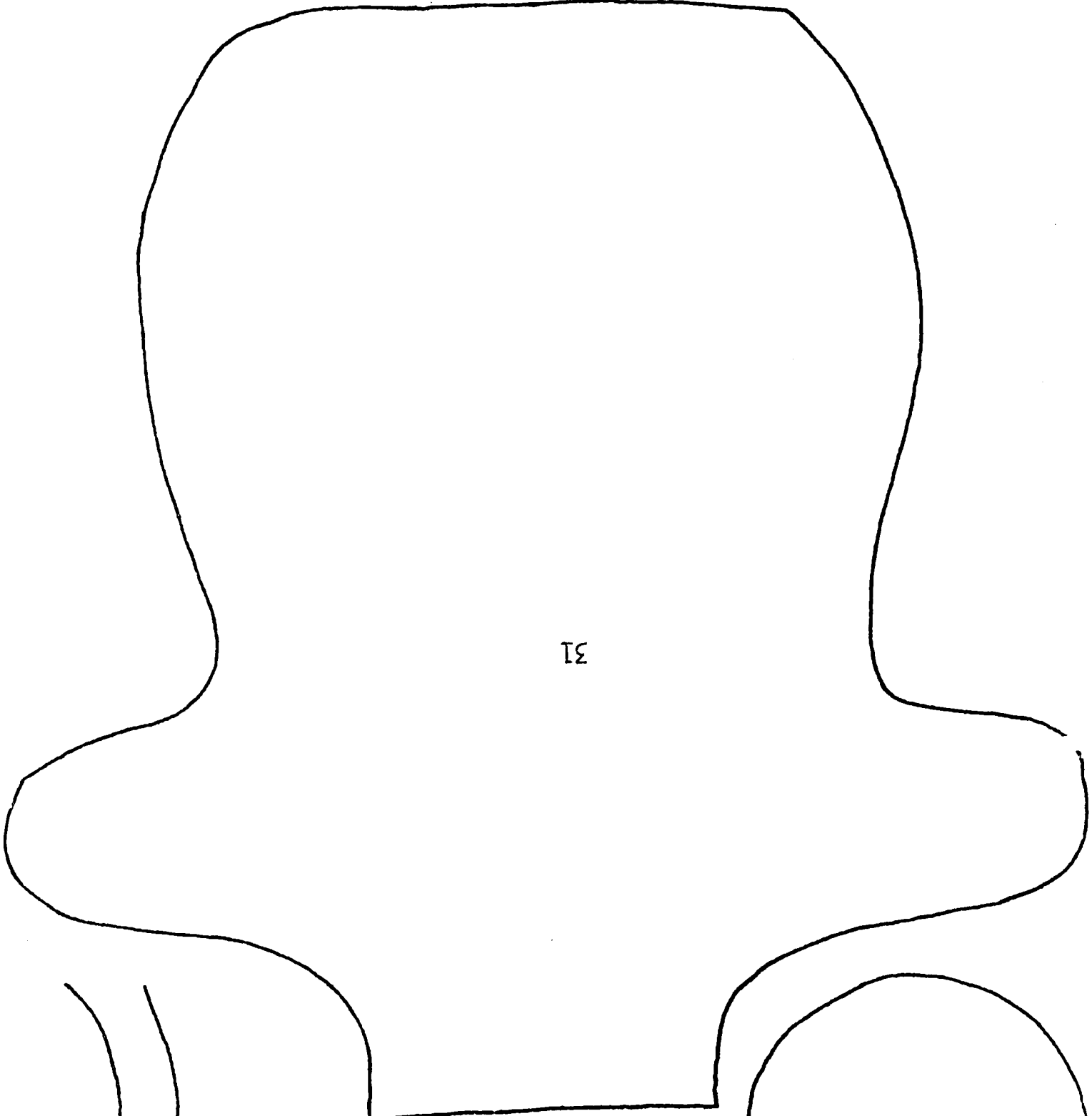

31

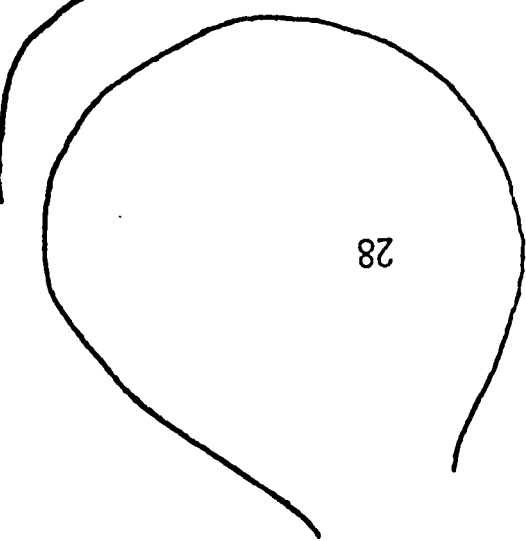

28

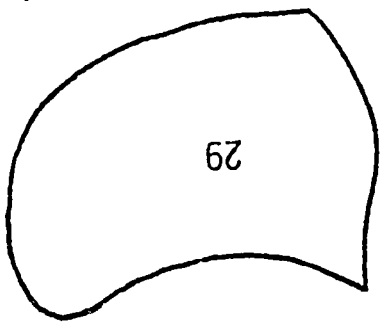

29



30

Monster 2D

HUND

1. Scene i en døråpning

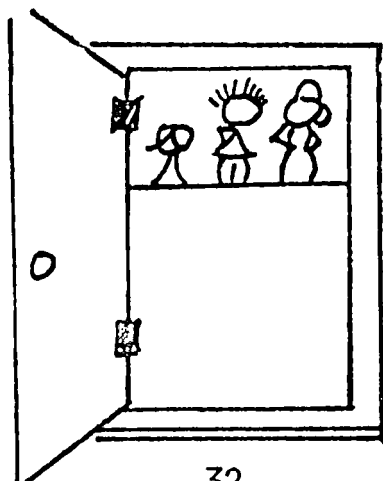

En døråpning kan være glimrende sceneåpning. Som sceneteppe kan du bruke et teppe som du herger over et kosteskaft. Koteskaftet kan du la ligge oppå bord eller stoler som står plassert på hver side av døråpningen.

Størrelsen på teatret må naturligvis rette seg etter døråpningen. Hvor høy du vil ha sceneåpningen, avhenger av om du vil stå, sitte eller ligge på kne mens du fører dokkene.

2. Scene ved hjelp av bord

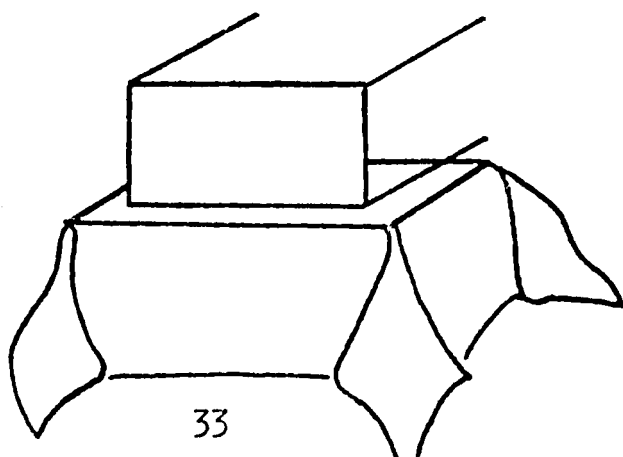

Ta et stort bord og legg en duk oppå dette. Hvelv et annet bord oppå det store bordet som vist på tegningen.

Du kan også legge et bord over ende og spille dokketeater over dette.

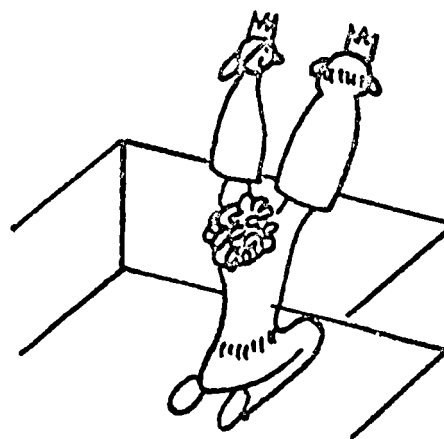

3. Scene ved hjelp av et høydestativ

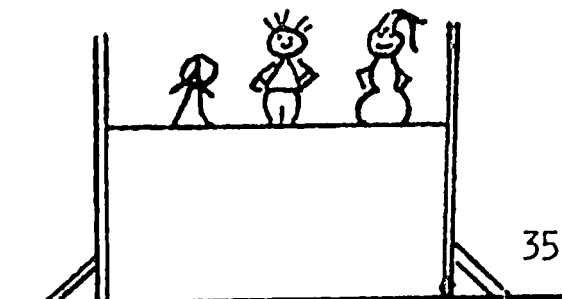

Et høydestativ kan gjøre nytte som scene. Legg et teppe over lista og spill dokketeater bak dette. Fordelen ved å bruke et høydestativ til dette formål, er at man kan tilpasse teatret etter høyden på aktørene.

# PASSIV RØYKING

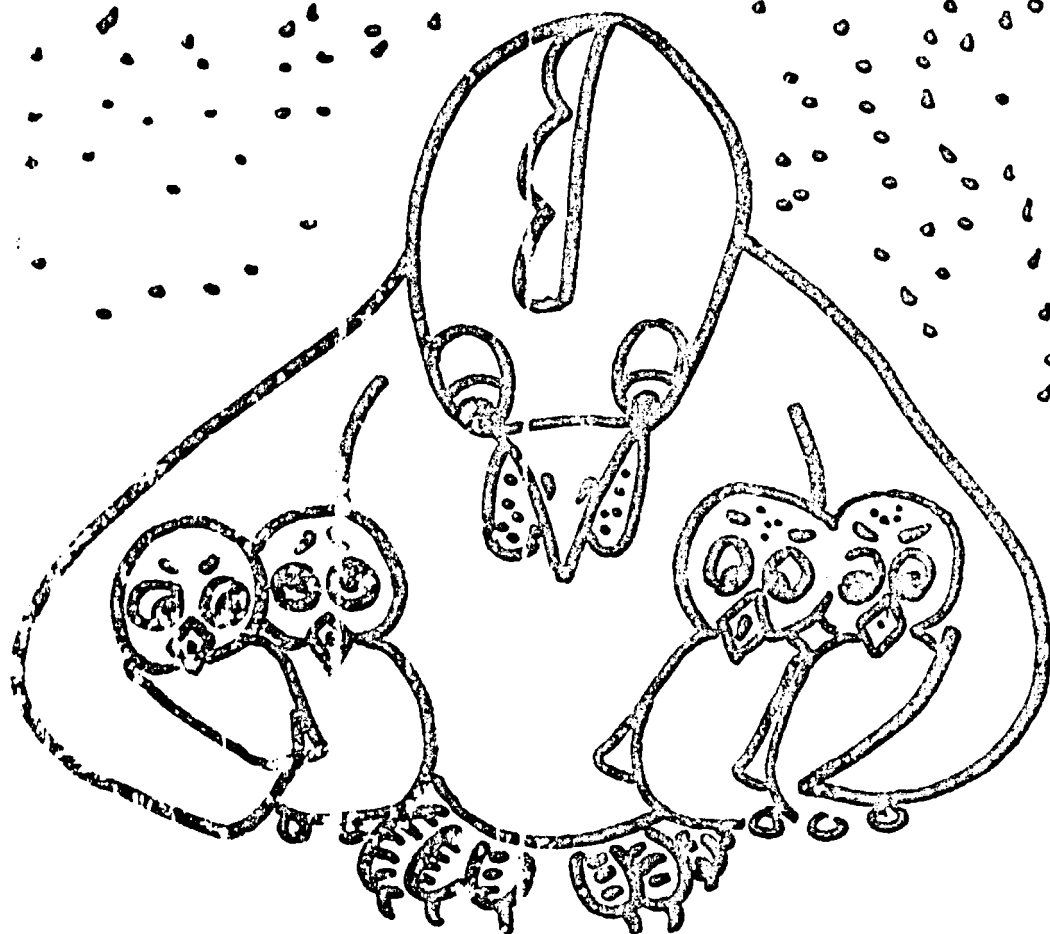

# KONDISJON

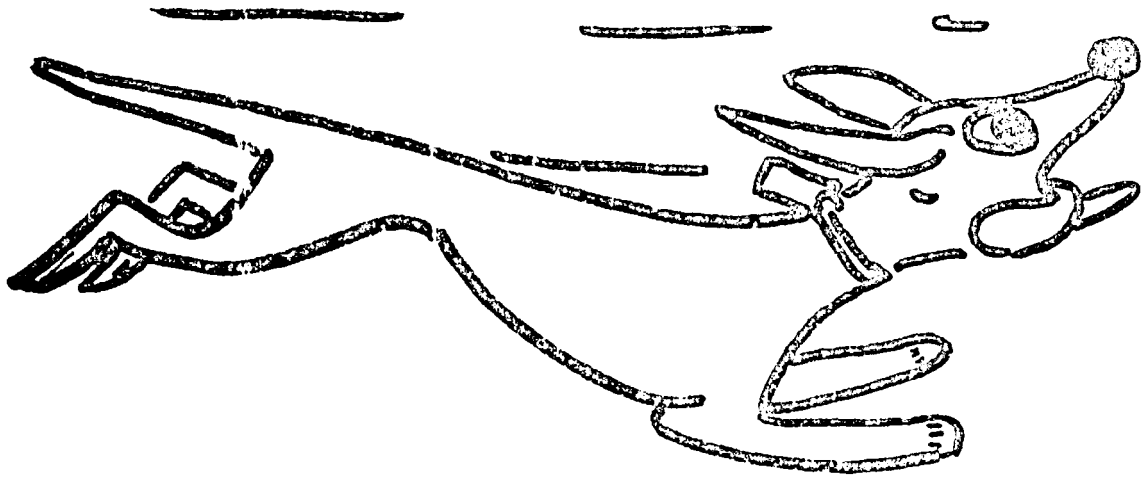

NED

MED

RØYKEN